

## PROTECTION D'ESCALIER TANDEM WOOD PRODUCTS

Il est important qu'un escalier en béton soit bien protégé pendant la construction et les travaux de rénovation car il est très difficile de réaliser une réparation invisible.

La protection temporaire pour les escaliers doit être sûre, pouvoir se poser rapidement et s'enlever facilement.

Suivant ces critères, Tandem Wood Products a développé le système de protection d'escaliers en bois rainuré.

### Avantages des protections d'escalier Tandem Wood Products:

- **Rapide:** Le système de protection d'escalier est très rapide à installer
- **Sûr:** Le système à rainure et languette maintient la protection en place. Il est impossible de trébucher sur une protection déplacée. Le bois employé est de type multiplex Elliotis.
- **Solide :** Les protections d'escalier en bois peuvent absorber les chocs.
- **Sur mesure :** Les protections d'escalier peuvent être réalisées sur base des plans de fabrication des escaliers en béton.
- **Facile d'utilisation :** Les protections d'escalier en bois sont faciles à nettoyer.
- **Durable :** Vous pouvez si vous le souhaitez, réutiliser plusieurs fois les protections d'escalier.

N'hésitez pas à nous consulter et à nous envoyer vos plans pour tous vos escaliers sur mesure, nous vous étudierons une proposition adaptée.



### Contact:

Pour plus d'informations vous pouvez contacter un de nos collaborateurs au numéro de téléphone suivant:

**02/454 03 31**

Notre équipe vous renseignera avec plaisir.

# BON DE COMMANDE



A envoyer à [info@tandemwoodproducts.com](mailto:info@tandemwoodproducts.com) ou par fax au 02/452.78.53

## Dimensions escalier

Contremarches droite / contremarches inclinés (biffer la mention inutile)

Hauteur de marche (A): ..... Profondeur de marche (B): ..... Nez de marche (C): .....

Largeur de marche (tenir compte de l'épaisseur du plafonnage): .....

Nombre de marches: .....

Contremarches droites

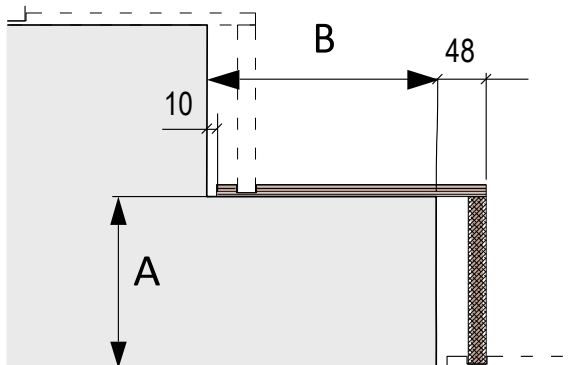

Contremarches inclinés

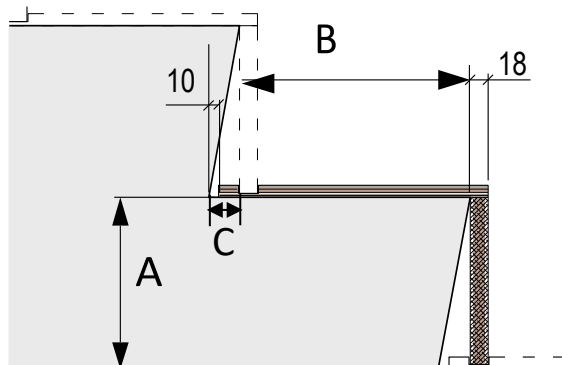

## Acheteur

Nom + fonction: .....

Téléphone: .....

e-mail: .....

Société: .....

Adresse de facturation: .....

TVA: .....

## Livraison

Adresse du chantier: .....

Rue + numéro: .....

Code postal + commune: .....

Contact: .....

Date de livraison souhaitée : .....

Signature:

Nom: ..... Date: .....